



Pierre de lava grillade gaz sur coffre 2 portes, zone de cuisson en fonte.

- Réalisation en acier inox AISI 304, pieds réglables en inox.
- Top (20/10 mm) en acier inox AISI 304.
- Cheminée arrière en acier inox AISI 304.
- Grille de cuisson en acier inox, munie d'un rebord anti-éclaboussures sur 3 côtés (3 mm) en acier inox, réglable en hauteur par 2 leviers munis de poignées athermiques.
- Cuvette(s) de récupération du jus de cuisson en acier inox AISI 304, positionnée(s) sur la façade avant.
- Chauffage gaz, par brûleurs en inox à flamme stabilisée.
- Chambre de combustion entièrement en acier inox et grille support pierre de lave, régulation par une vanne gaz, allumage par veilleuse et système de sécurité par thermocouple, dispositif piézo électrique, accessibilité frontale permettant une maintenance très aisée.



MARQUE MODULAR
REF : PK 90/80 GRL-P
DIMENSION : 800x900x870h MM
PUISSANCE : 19 kw
VERSION : GAZ

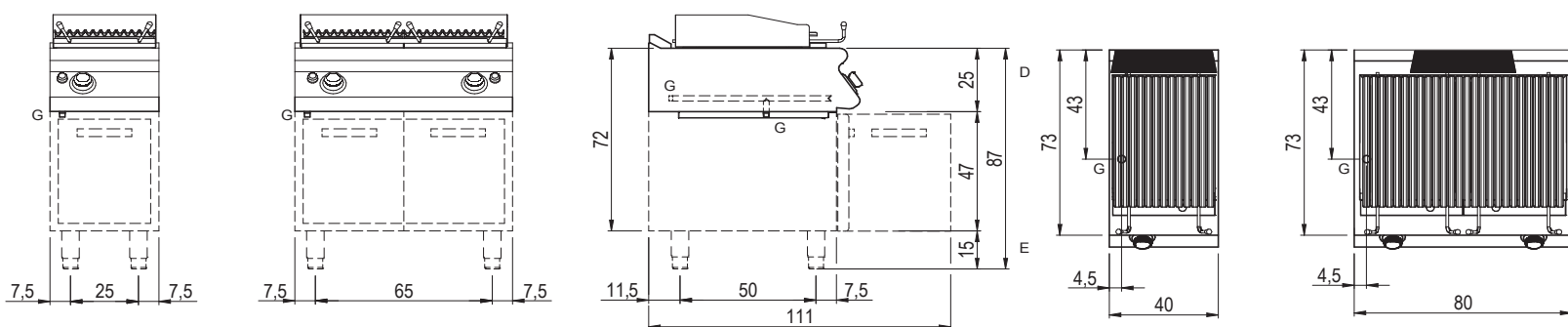

CASABLANCA
 Bd Abdellah Ben Yacine N°9 (rond point chimicolor)
 Tél: + 212 (0) 5 22 44 47 47
 Fax: + 212 (0) 5 22 44 47 48
 Email: info@golden-equipement.com

Email: commerciale@golden-equipement.com

Email: info@golden-equipement.com

Description General

Grille en pierre de lave avec plan de travail en acier inoxydable AISI 304, épaisseur 20/10. Chauffé par des brûleurs en acier à flamme stable avec flamme pilote et thermocouple de sécurité. Deux zones de cuisson indépendantes. Alimentation en gaz contrôlée par robinet de gaz avec soupape de sécurité. Grille de cuisson en acier inoxydable avec de grands bosquets pour la collecte des graisses. Sa forme particulière permet de cuire du poisson, de la viande et des légumes, empêchant les graisses de brûler. Pare-éclaboussures 3 côtés en acier inoxydable AISI 304. Bac de récupération de graisse amovible. Les grils en pierre de lave sont équipés d'un dispositif de levage de la grille par des leviers mécaniques pour espacer la grille du brasier.

+ Construction plus

- Plan de travail en acier inoxydable AISI 304, épaisseur 15/10
- Alimentation en gaz contrôlée par robinet de gaz avec soupape de sécurité

+ Performance plus

- Dispositif de levage de grille par leviers mécaniques pour espacer la grille du brasero
- Splash Guard et bac de récupération de graisse amovible

	dimensioni dimensions	n. zone di cottura no. cooking zones	dimensione zona di cottura cooking zone dimensions	potenza gas gas power	connessione gas gas connection
	cm LxWxH	-	cm LxW	kW	"
PK 90/40 GRL-T	40x90x25	1	37,6x70	9,5 kW	1/2"
PK 90/40 GRL-P	40x90x87	1	76x70	9,5 kW	1/2"
PK 90/80 GRL-T	80x90x25	2	37,6x70	19 kW	1/2"
PK 90/80 GRL-P	80x90x87	2	76x70	19 kW	1/2"